

Elektro – Scherenbühne 8m S

Technische Daten:

Antriebsart:	elektrisch mit Akkus
Arbeitshöhe (A):	7,79 m
Plattformhöhe (B):	5,79 m
Plattformhöhe eingefahren (C):	0,99 m
Gesamtbreite (D):	0,81 m
Gesamtlänge (E):	1,78 m
Gesamthöhe, eingefahren	2,10 m
Geländer hochgeklappt (F):	
Gesamthöhe, eingefahren	1,75 m
Geländer abgeklappt (G):	
Plattformbreite, Innenmaß (H):	0,66 m
Plattformlänge, Innenmaß (I):	1,63 m
Plattformverlängerung	0,91 m
Radstand:	1,40 m
Max. Tragfähigkeit:	227 kg
Eigengewicht:	1.312 kg
Max. Fahrgeschwindigkeit (eingefahren)	3,1 km/h
Bodenfreiheit	6,03 cm

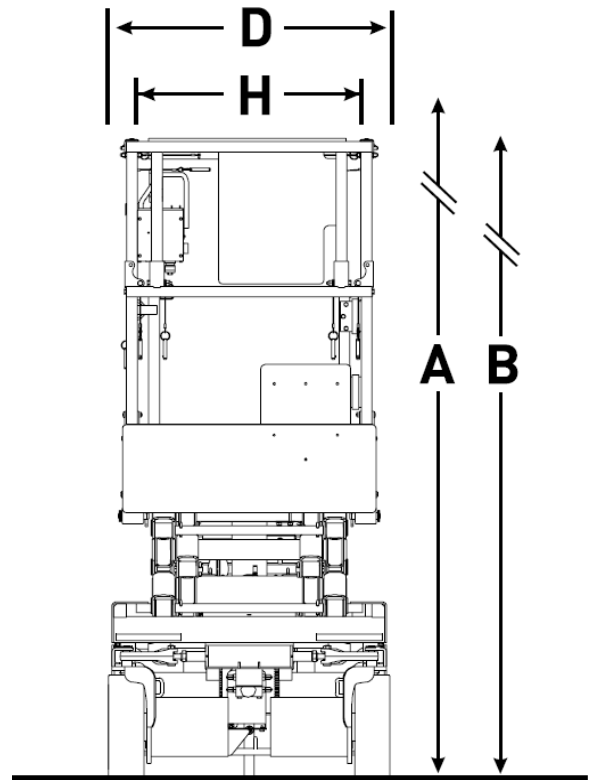

Eigenschaften:

- ideal für befestigte, ebene Flächen und Hallen
- weiße, abriebfreie Reifen
- geringe Standbreite bei großer Höhe
- in voller Höhe fahrbar
- äußerst kompakt und wendig durch kurze und schmale Bauform
- Plattform ausziehbar für längere Arbeitsfläche und stirnseitige Überbrückung von Hindernissen
- Geländer abklappbar für niedrigere Durchfahrt

