

Elektro – Scherenbühne 10m

Technische Daten:

Antriebsart:	elektrisch mit Akkus
Arbeitshöhe (A):	9,92 m
Plattformhöhe (B):	7,92 m
Plattformhöhe eingefahren (C):	1,14 m
Gesamtbreite (D):	1,17 m
Gesamtlänge (E):	2,31 m
Gesamthöhe, eingefahren	2,15 m
Geländer hochgeklappt (F):	
Gesamthöhe, eingefahren	1,79 m
Geländer abgeklappt (G):	
Plattformbreite, Innenmaß (H):	1,07 m
Plattformlänge, Innenmaß (I):	2,13 m
Plattformverlängerung	1,22 m
Radstand:	1,75 m
Max. Tragfähigkeit:	454 kg
Eigengewicht:	2.170 kg
Max. Fahrgeschwindigkeit (eingefahren)	3,2 km/h
Bodenfreiheit	8,89 cm

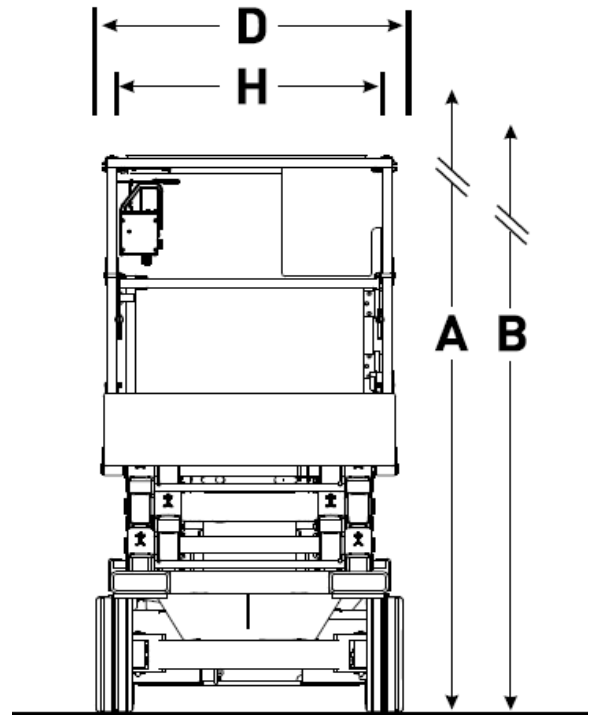

Eigenschaften:

- ideal für befestigte, ebene Flächen und Hallen
- weiße, abriebfreie Reifen
- optimale Plattformgröße und sehr hohe Tragfähigkeit – ideal für Montagen
- in voller Höhe fahrbar
- Plattform ausschiebbar für längere Arbeitsfläche und stirnseitige Überbrückung von Hindernissen
- Geländer abklappbar für niedrige Durchfahrt

